

LUXALON®

XL-Panelen

Maak uw plafond groter



Ontwerpflexibiliteit

HunterDouglas

PLAFONDS

Akoestisch XL-Plafondsysteem

Van innovatief product naar innovatief project

Een nieuw extra groot, akoestisch plafondpaneel met bijzondere geluidsabsorptiekwaliteiten.

De uniforme uitstraling van het XL akoestische plafondstelsel past perfect in grote open ruimtes met een hoog geluidsniveau zoals luchthavens, winkelcentra of congresgebouwen. Dankzij de uitstekende geluidsabsorptie toveren XL akoestische plafondpanelen luide omgevingen om tot ruimtes met een aangename akoestiek.

Met dit nieuwe XL akoestische plafondstelsel breidt Hunter Douglas zijn aanbod innovatieve plafondoplossingen uit met een uniek hoogperformant stelsel dat uitstekende resultaten levert met een moderne look.



Specificaties

ALGEMEEN

Luxalon® XL-plafondsysteemen worden ingezet voor hoogkwalitatieve plafondontwerpen waarbij het volgende van groot belang is:

- Superieure vlakheid
- Groot paneelformaat
- Strakke uitstraling
- Smalle voegen
- Eenvoudige installatie
- Hoge paneelkwaliteit
- 'Swing down'-systeem
- Brandvertragend
- Verdekte montage

HET PRINCIPE

Het principe achter het XL-Plafondpaneel:
- Alle Luxalon® XL-Panelen zijn gebaseerd op composiettechnologie uit de luchtvaart.
- Voorbehandelde geperforeerde aluminium-huiden zijn gerolvormd en geïntegreerd met honingraatversterking en aluminium bevestigingsextrusies. met deze ultra-moderne technologie is de productie van extreem vlakke panelen gewaarborgd.

AFMETINGEN

Dankzij de composietconstructie kunnen extra grote panelen worden gemaakt die vlak blijven, weinig wegen en eenvoudig verdekt gemonteerd kunnen worden. Ook bij de grote afmetingen zijn de XL panelen gegarandeerd vlak.

DETAILS

Paneeltypes

Geperforeerde of vlakke panelen

Modulaire afmetingen

Breedte: min. 600 mm - max. 1250 mm
Lengte: min. 1000 mm - max. 2500 mm
Voegbreedte: 12,5 mm

Akoestische eigenschappen

$\alpha_w = 0,75$ (22% openheid)

Perforatietype

Huid voorzijde $\varnothing 1,5$ T3, 22% openheid
Huid achterzijde $\varnothing 3,0$ T5, 32% openheid

Brandklasse

B s2 d0

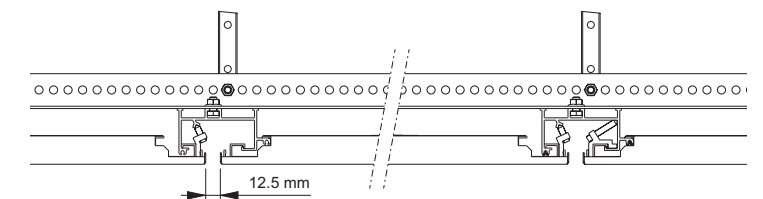
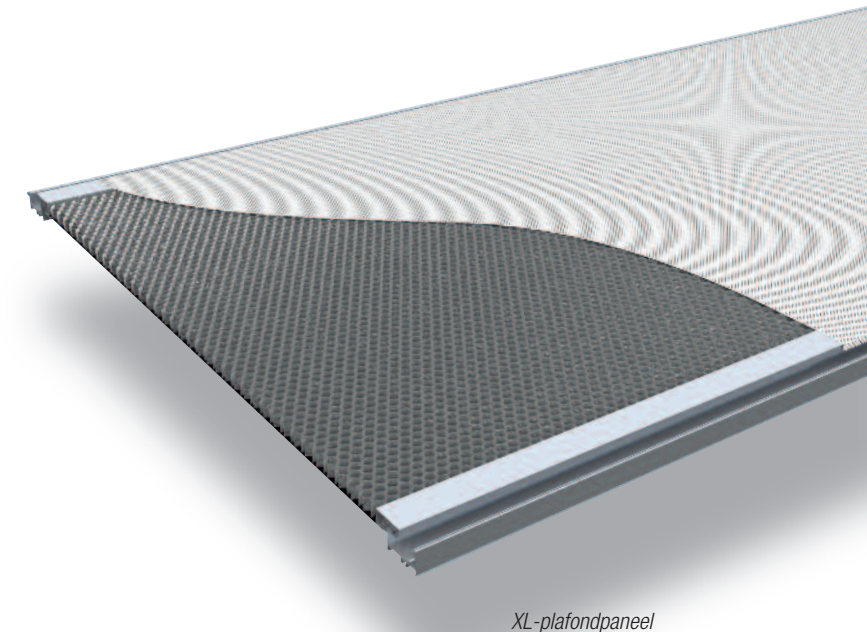

De panelen zijn ontworpen met een geïntegreerde vaste smalle voeg van 12,5 mm langs de vier zijden van het paneel.

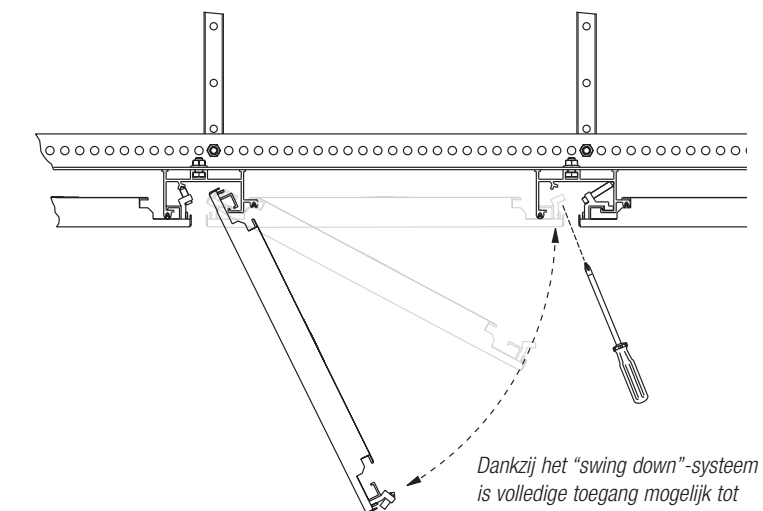

Dankzij het "swing down"-systeem is volledige toegang mogelijk tot het plenum. Indien nodig kan elk paneel met de hand worden gedemonteerd en teruggezet.

Wide Panel

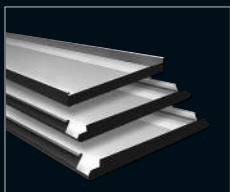

Linear

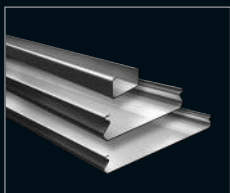

Screen



Tiles
XL panel

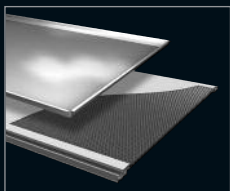

Cell
Stretch metal

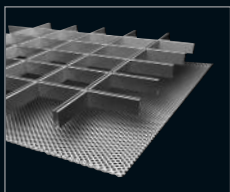

Curved



Exterior

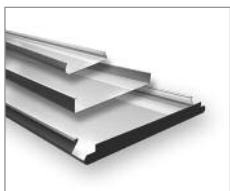

- Belgium
- Bulgaria
- Croatia / Slovenia
- Czechia
- Denmark
- France
- Germany
- Greece
- Hungary
- Italy
- The Netherlands
- Norway
- Poland
- Portugal
- Romania
- Russia
- Serbia
- Slovakia
- Spain
- Sweden
- Switzerland
- Turkey
- United Kingdom
- Africa
- Middle East

- Asia
- Australia
- Latin America
- North America

HUNTER DOUGLAS
ARCHITECTURAL PROJECTS BELGIUM NV
 Industriezone E17/1080
 Dijkstraat 26 - 9160 Lokeren
 Tel. +32 (0)9 340 44 66
 Fax +32 (0)9 340 44 86
 info@hunterdouglas.be
 www.hunterdouglas.be

HUNTER DOUGLAS
ARCHITECTURAL PROJECTS NEDERLAND
 Piekstraat 2 - 3071 EL Rotterdam
 Postbus 5072 - 3008 AB Rotterdam
 Tel. +31 (0)10 496 22 22
 Fax +31 (0)10 423 78 90
 info@hunterdouglas.nl
 www.hunterdouglas.nl

HunterDouglas

WINDOW COVERINGS | CEILINGS | SUN CONTROL | FAÇADES

© Geregistreerd handelsmerk - een HunterDouglas® product. © Copyright Hunter Douglas 2014. Aan de tekst, tekst behorende bij illustraties of voorbeelden, kunnen geen rechten worden ontleend. Materialen, onderdelen, samenstellingen, ontwerpen, versies, kleuren, en dergelijke kunnen zonder voorafgaande kennisgeving worden gewijzigd. MX014X00