

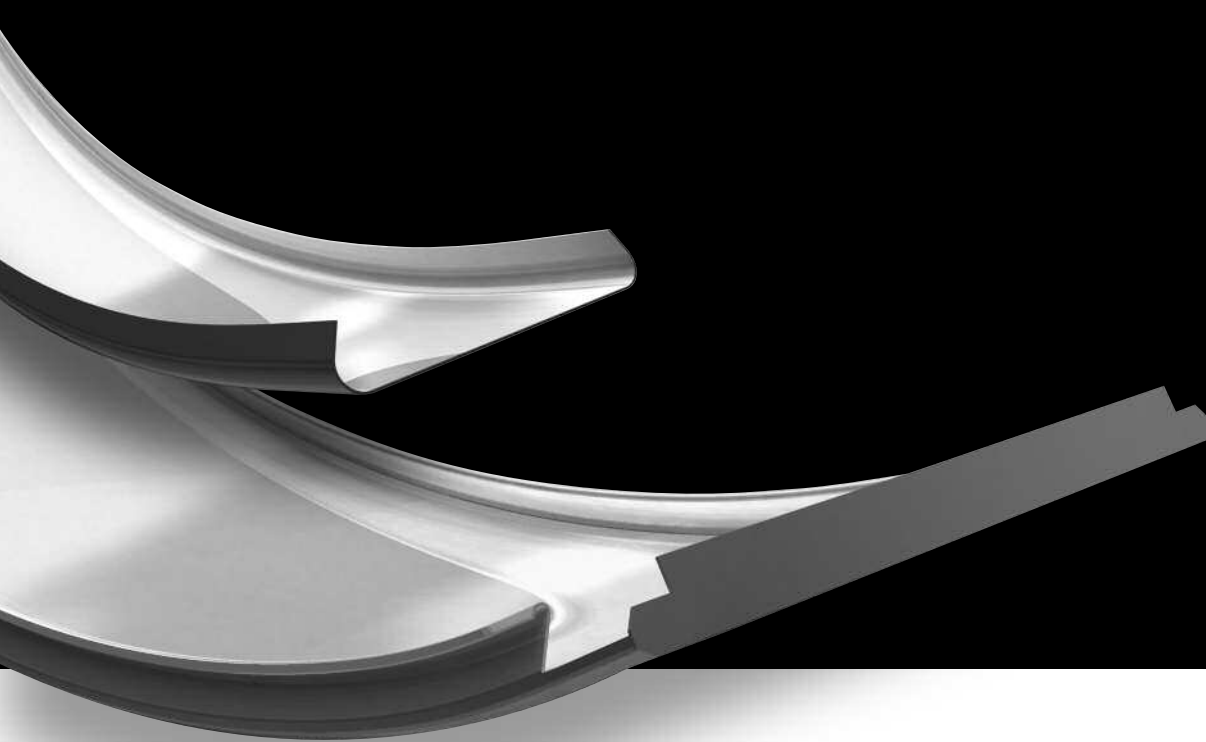

Cintré

Formes fluides et ondulées, courbes rentrantes, rupture de ligne : toutes les possibilités conceptuelles sont à votre portée avec les plafonds cintrés de Luxalon® proposés par Hunter Douglas. Explorez votre propre créativité et repoussez les limites : raisonnez en termes d'ouverture de l'espace et d'intégration à la courbe.



HunterDouglas

PLAFONDS

Cintré

Design fluide orienté vers l'espace

LES PLAFONDS CINTRÉS

Luxalon® de Hunter Douglas ajoutent de la fantaisie à la tradition. Imaginez des formes concaves, convexes et ondulées attirant le regard vers le haut.

Créez des courbes douces et des formes sculptées avec les plafonds cintrés Luxalon®. Les lames 300C (300 mm de large) et 84R (84 mm de large), capables d'être cintrées jusqu'à 90 degrés, sont parfaites pour ouvrir les espaces. Le système Luxalon® de suspension cintrée contribue à transformer des lames linéaires standard en concepts de plafond dynamiques.

La courbe ne se limite pas obligatoirement au plafond. Les plafonds cintrés Luxalon® peuvent habiller tout ou partie des murs qui les entourent. Plus de 40 couleurs et finitions disponibles vous permettront de créer le style idéal de votre projet.

DURABLES ET EXIGEANT PEU D'ENTRETIEN

Les plafonds cintrés Luxalon® sont réalisés en feuillard d'aluminium laminé durable. Revêtus d'une peinture polyester, ces plafonds feront preuve d'une longévité supérieure tout en exigeant un entretien réduit.

Le revêtement est émaillé au four, appliqué suivant un processus de prélaquage en continu pour assurer une épaisseur uniforme et une adhérence parfaite.

Pour les applications extérieures, demandez des lames en aluminium dans notre finition exclusive Luxacote®.

PLÉNUM TOTALEMENT ACCESSIBLE

La plupart des lames de plafond Luxalon® permettent un accès total au plénum et sont facilement démontables à la main.



*Gauche : Métro de Valencia, station Santa Rosa
Situation : Valencia, Venezuela
Produit : Plafond cintré 300C*

Les plafonds cintrés Luxalon® vous offrent la liberté de raisonner en termes d'ouverture de l'espace et d'intégration à la courbe.

Nos systèmes de plafonds polyvalents permettent de créer différents effets visuels, notamment des motifs rayonnants et diagonaux, et des courbes fluides.

ACOUSTIQUE PARFAITE GRÂCE AUX PERFORATIONS

Améliorez l'acoustique d'un espace grâce aux perforations de Ø 1, 1,5 ou 2 mm. Les lames perforées Luxalon® sont fournies avec un feutre non tissé acoustique et collé qui renforce encore leur performance acoustique.

PROTECTION INCENDIE ÉPROUVÉE

Tous les plafonds suspendus en métal Luxalon® ont subi des tests complets de réaction à la flamme sur un site de test d'incendie officiel chez Efectis à Rijswijk - un institut de recherche anti-incendie indépendant néerlandais. Les plafonds sont classifiés A2, s1, d0 conformément à la norme EN 13501-1 ; par conséquent, ils ne contribuent pas à d'éventuels incendies. Pour plus d'informations, consultez le site www.hunterdouglascontract.com

SOMMAIRE

Page

300C Cintré

2

84R Cintré

6

Porteur cintré

9

Spécifications du matériau

10

Des produits innovants pour des projets innovants



Production by
Hunter Douglas
Ceiling Center



HunterDouglas

300C Cintré

LAMES

Les lames de 300 mm de large (1) sont réalisées sur mesure et cintrées sur une longueur standard maximale (L) de 6000 mm. Faciles à fixer au porteur 300C standard (2) : un côté de la lame est suspendu sur les ergots du porteur, l'autre étant mis en place par un mouvement de pression vers le haut.

Le porteur de lame, qui est noir, est réalisé en acier galvanisé d'une épaisseur de 1 mm ou en aluminium de 0,95 mm et fourni avec les ergots destinés à recevoir les lames. Au besoin, les lames peuvent être solidarisées par des clips de verrouillage intégrés.

Les porteurs standard mesurent 5000 mm et sont raccordés par des raccords (3). Les lames sont raccordées en longueur en posant un clip de blocage d'extrémité (4) sur les intersections de quatre lames (ou de deux sur la tranche), qui autorisent un démontage aisé. Une suspente nonius (5) et les pièces de fixation (6) sont fournies pour la suspension. Il est possible de traiter les rives cintrées et droites - consultez nos différentes options de finition des bords pour plus d'informations.

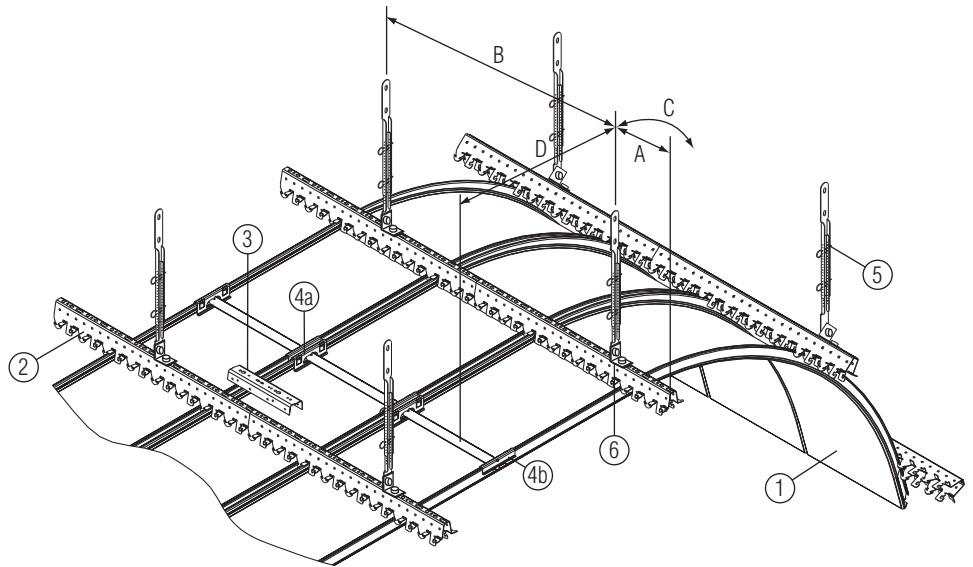

- 1 = lame cintrée 300C
- 2 = porteur
- 3 = raccord de porteur
- 4a = clip de blocage d'extrémité de lame
- 4b = clip de blocage d'extrémité (coupé en deux)
- 5 = suspente nonius
- 6 = pièce de fixation (non HD)

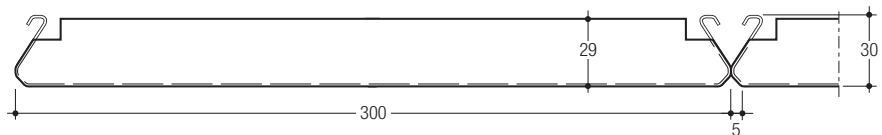

PORTÉES MAXIMALES

* En fonction du rayon : rayon minimum standard 1000 mm, maximum 50 mètres.

Lame type	Portée de porteur				Portée de lame	
	Acier 1,0		Alu 0,95		C	D
	A	B*	A	B*		
Alu 0,7	300	1500-2000	300	1000-1450	750	400
Acier 0,6	300	1100-1600	N.A.	N.A.	750	400

DIMENSIONS ET POIDS

Des lames de 250 à 1000 mm et > 6000 mm sont disponibles sur demande.

* Poids min. pour lames droites ; poids max. pour rayon de 1000 mm (voir le calcul de conversion).

Lame	Largeur	Longueur min.	Longueur max.	Poids/m ² *
Alu 0,7	300	1000	6000	2,9 - 4,5 kg
Acier 0,6				6,7 - 10,4 kg

MATÉRIEL REQUIS PAR M²

Ce facteur dépend de l'exécution de la courbe et du plafond. Pour un faux plafond droit, le matériel nécessaire est le suivant :

* En fonction de la longueur de lame entre 6 et 1 mètre.

** En fonction du rayon et du type de porteur.

	Unité	Système de lames cintrées 300C
Lames	ml	3,33
Porteurs	ml	1,33
Raccord de porteur	pcs	0,27
Clip de blocage d'extrémité de panneaux	pcs	0,55 - 3,33*
Suspentes nonius	pcs	0,65 - 1,33**

300C Cintré

BACS CINTRÉS DISPONIBLES

Rayon min. (R) environ 1000 mm pour les courbes convexes et environ 1100 mm pour les courbes concaves.

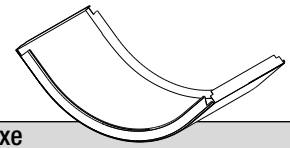
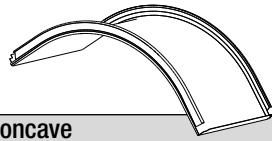

Type de cintre	Concave	Convexe
Cintre continu		
Cintre + partie droite C + D		

ASPECT

* Les bacs cintrés présentent des extrémités droites de 200 mm au minimum. Les plafonds cintrés à plusieurs lames d'un rayon approximatif de 5000 mm ou moins sont déconseillés.

I : Cintre continu :



II : Cintre unique :

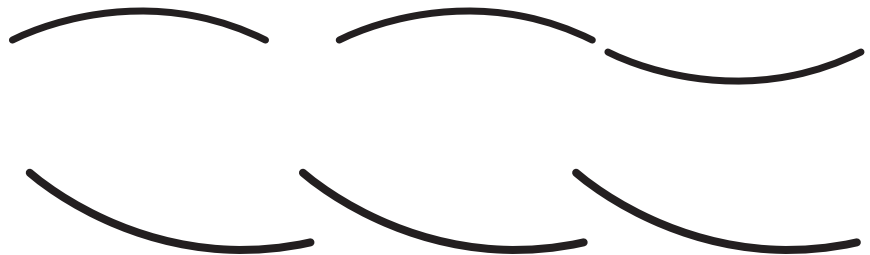

VALEURS

Légende	Valeurs min./max.
L = Longueur de bac droit	min = 1 mtr (std) max = 6 mtr (std)
C/D = Longueur des extrémités droites	C/Dmin = 200 mm
R = Rayon	min convexe = 1000 mm min concave = 1100 mm
α = Angle (degrés alpha)	α max = 90°

300C Cintré

DÉTAILS DE CONSTRUCTION STANDARD

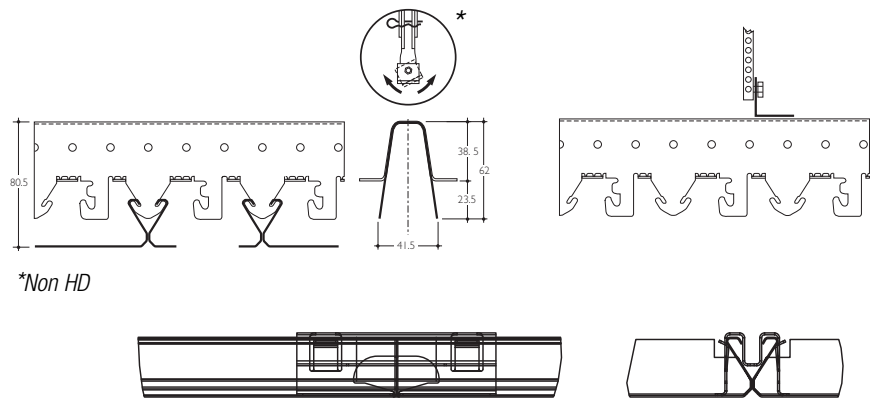

*Non HD

FINITIONS DE RIVE

Remarque : les traitements de rive ne sont pas fournis par Luxalon®

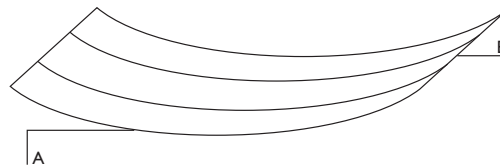

Solutions de rive	Finition de rives cintrées	Finition de rives droites
Mur à mur	<p>A1</p> <p>A2</p>	<p>B1</p> <p>B2</p>
Flottant Flottant (jeu max. 1/2 M)	<p>A3</p> <p>= max. 150 mm (1/2 M)</p>	<p>B3</p>
Sur cornière flottante	<p>A4</p>	<p>B4</p>

ACCESSIBILITÉ AU PLÉNUM

Le système de support 300C permet un démontage aisé des bacs. Chaque bac est fixé au porteur, ce qui permet de les enlever chacun individuellement. Utilisez un outil spécial de démontage pour retirer les bacs (disponible sur demande).

Appliquez les clips de blocage d'extrémité des bacs aux intersections entre les lames (ou aux bords de deux bacs), afin de maintenir les bacs alignés.

Acoustique 300C Cintré

PERFORMANCE ACOUSTIQUE

Afin d'améliorer la performance acoustique, les plafonds bacs Luxalon® 300C sont disponibles en version perforée de Ø 1,5 ou 2,0 mm (surface ouverte de 15% et 23%). Un feutre non tissé acoustique est fourni de série avec les lames perforées pour renforcer la performance acoustique. Le choix du rayon interviendra aussi dans le domaine de la correction acoustique : une augmentation de la quantité de bacs permettra une amélioration de 55% en surface d'absorption.

OPTIONS DE PERFORATION

Les bacs sur porteurs 300C sont disponibles en 2 formes de perforation standard :

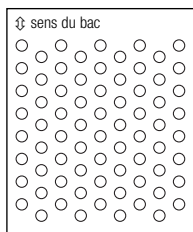

Ø 1,5 mm
surface ouverte de 23%
Δ 3 mm

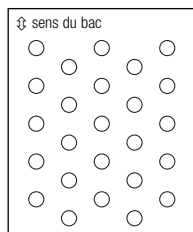

Ø 2,0 mm
surface ouverte de 15%
Δ 5 mm

300C

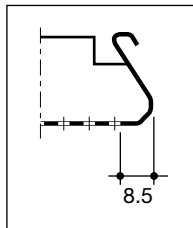

Remarque : Les bacs présentent une bordure pleine nominale de 8,5 mm dans le sens longitudinal pour assurer une planéité et une stabilité de produit maximales.

DONNÉES D'ABSORPTION PHONIQUE 300C (lame droite 300C)

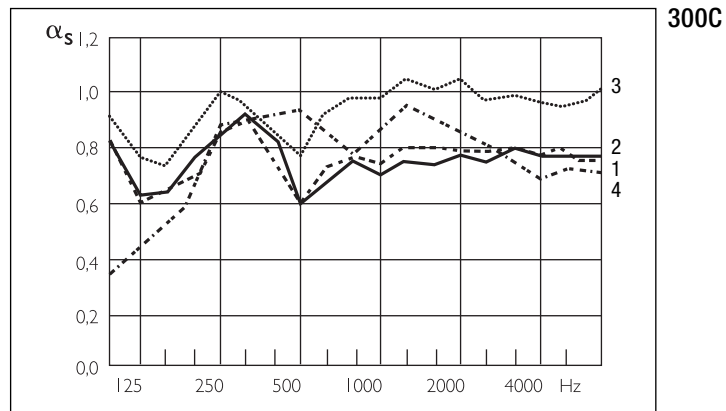

α_s = degré d'absorption phonique :
une absorption de 1,0 indique une absorption phonique de 100%.

- Courbe 1 α_s 300C

Bacs perforés Ø 2,0 mm, dotés d'un feutre acoustique non tissé noir de 0,2 mm d'épaisseur collé sur toute la surface perforée. Hauteur de plénum de 400 mm.

- Courbe 2 α_s 300C

Bacs perforés Ø 1,5 mm, dotés d'un feutre acoustique non tissé noir de 0,2 mm d'épaisseur collé sur toute la surface perforée. Hauteur de plénum de 400 mm.

- Courbe 3 α_s 300C

Bacs perforés Ø 1,5 mm, dotés d'un feutre acoustique non tissé noir de 0,2 mm d'épaisseur sur toute la surface perforée et d'un matelas en laine minérale de 25 mm d'épaisseur et d'une densité de 16 kg/m³. Hauteur de plénum de 400 mm.

- Courbe 4 α_s 300C

Bacs Ø 2,0 mm perforés 300C dotés d'un matelas en laine minérale de 25 mm d'épaisseur et d'une densité de 22 kg/m³ enrobé d'un film polyéthylène. La hauteur du plénum est de 400 mm.

Fréq. Hz.	125	250	500	1000	2000	4000	α_w
Courbe 1	0,61	0,85	0,59	0,75	0,78	0,76	0,75(L)
Courbe 2	0,62	0,82	0,60	0,70	0,78	0,77	0,75(L)
Courbe 3	0,76	0,99	0,75	0,97	1,05	0,95	-
Courbe 4	0,42	0,85	0,93	0,83	0,84	0,69	-

Les plafonds bacs 300C ont été testés par TNO Delft (Pays-Bas), un institut de tests officiel indépendant. Rapport n° : TPD-HAG-RPT-94-0037

Bacs 300L pour raison de forme, performance similaire à lame 300C.

84R Cintré

LAMES

Le système de plafonds 84R se compose de lames à bords ronds (1) se clipsant aisément sur un porteur (2). Les lames peuvent être raccordées à l'aide d'une éclisse de lames ou en clipsant les lames les unes sur les autres. Des plafonds cintrés 84R peuvent être créés à l'aide d'un porteur flexible ou en cintrant les lames (1).

SUSPENSION

Le porte-lames (2) est fourni avec des ergots pouvant accueillir les lames d'un module standard de 100 mm. Tous les porteurs ont une longueur de 5000 mm et sont raccordés par des raccords de porteur (5). Une suspente nonius (3) et les pièces de fixation (4) sont fournies pour la suspension.

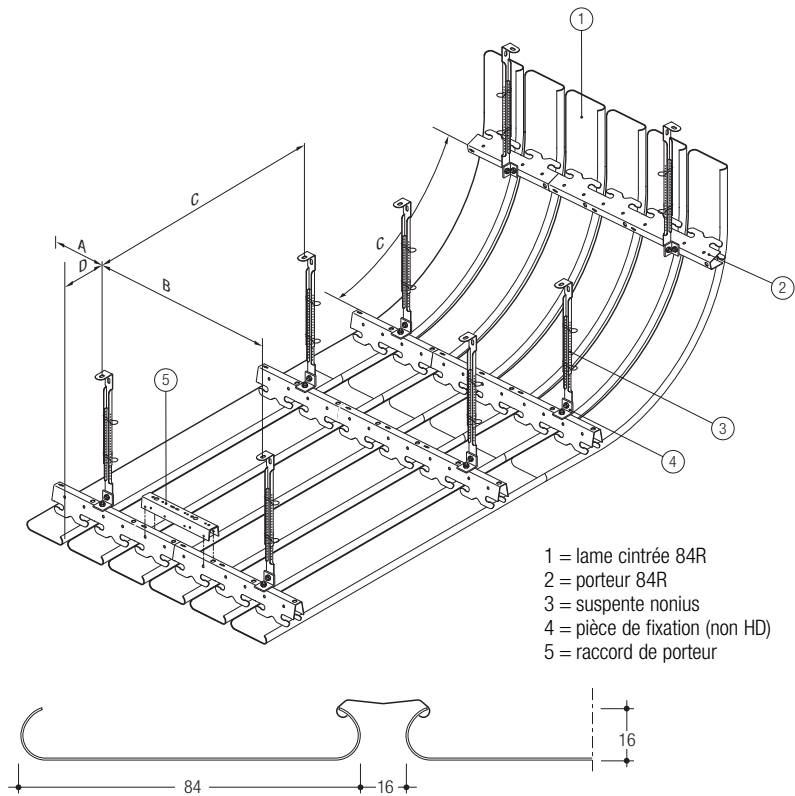

PORTÉES MAXIMALES

* Moins 200 mm en présence de matelas acoustiques.

Lame type	Portée du porteur (mm)		Portée de la lame (mm)			
	A	B	sur 2 porteurs		sur 3 porteurs ou plus	
			C*	D	C*	D
84R	300	1700	1500	150	1700	150

DIMENSIONS ET POIDS

* En fonction des lames installées sur 3 porteurs ou plus.

Les lames sont fabriquées sur mesure dans toutes les longueurs comprises entre 800 mm et 6000 mm. Lames > 6000 mm disponibles sur demande.

Lame	Largeur (mm)	Module (mm)	Longueur min. (mm)	Longueur max. (mm)	Poids des lames et des porteurs /m²			
					Porteur acier		Porteur alu	
					Sans profil intermédiaire	Avec profil intermédiaire	Sans profil intermédiaire	Avec profil intermédiaire
84R	84	100	800	6000	1,8 kg	2,3 kg	1,7 kg	2,2 kg

MATÉRIEL REQUIS PAR M²

Le nombre de composants varie en fonction de chaque projet. Les données sont fondées sur les portées maximales.

	Unité	Système linéaire 84R
Lames	ml	10
Profils intermédiaires	ml	10
Porteurs	ml	0,59
Eclisse de porteur	pc	0,12
Suspente	pc	0,35

FIXE ET VARIABLE

Les lames cintrées créent des plafonds concaves, convexes ou ondulés d'un rayon fixe de 325 mm ou rayon minimum variable de 1250 mm, permettant des effets visuels spectaculaires, tout en s'adaptant aux variations de hauteur. Les angles de lames peuvent varier entre 0 degré (lame droite) et 90 degrés.

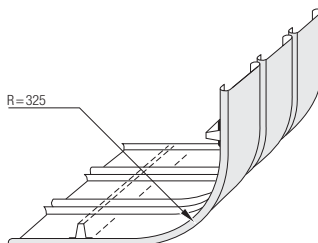

Cornière extérieure (rayon fixe)

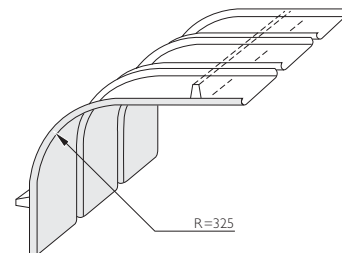

Cornière intérieure (rayon fixe)

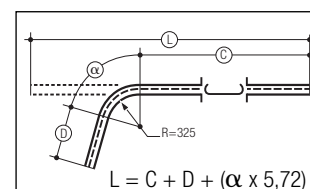
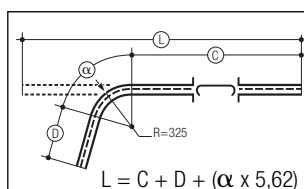

84R Cintré

TYPES DE LAMES CINTRÉES DISPONIBLES

Rayon minimum standard pour toutes les courbes d'environ 1250 mm (1000 mm à l'extérieur).

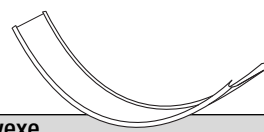
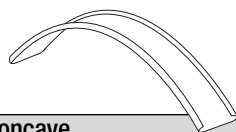

Type de courbe	Concave	Convexe
Courbe continue		
Courbe + extrémités(s) droite(s) C + D		

ASPECT

- Une surface de plafond ouverte, linéaire, utilisant un système de suspension à porteur caché, permet de choisir l'aspect du plafond en fonction de la courbe de lame choisie.
- L'utilisation d'un même porteur caché que pour les plafonds 84R standard permet une liaison aisée aux plafonds droits utilisant la même lame.
- Les plafonds à lames longues et étroites, réalisés sur mesure jusqu'à une longueur de 6000 mm, permettent une installation rapide et réduisent à un minimum la nécessité de joints.

I : Plafonds cintrés à plusieurs lames :



II : Plafonds cintrés à lame unique :

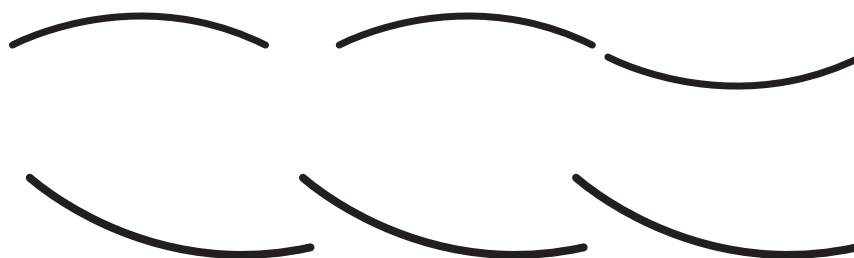

VALEURS

* Les lames cintrées présentent des extrémités droites de min. 130 mm.

Légende	Valeurs min./max.
L = Longueur de lame droite	min = 1 mtr (std) Lmax = 6 mtr (std)
C/D = Longueur des extrémités droites	C/Dmin = 200 mm
R = Rayon	Rmin = 1250 mm (intérieur) Rmin = 1000 mm (extérieur)
α = Angle (degrés alpha)	α max = 90°

Acoustique 84R Cintré

PERFORMANCE ACOUSTIQUE

Afin d'améliorer les performances acoustiques, les lames Luxalon® 84R peuvent être perforées de Ø 1,0 ou 2,0 mm (surface ouverte de 15% et 23%). Un feutre non tissé acoustique est fourni de série avec les lames perforées pour renforcer la performance acoustique. Le choix du rayon interviendra aussi dans le domaine de la correction acoustique : une augmentation de la quantité de lames permettra une amélioration de 55% en surface d'absorption.

OPTIONS DE PERFORATION

Les lames 84R sont disponibles en 2 formes de perforation standard :

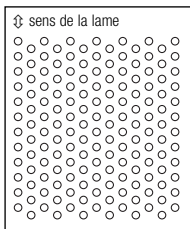

Ø 1 mm
surface ouverte de 23%
⇄ 2 ⇄ 3,46

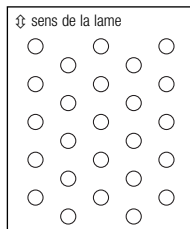

Ø 2,0 mm
surface ouverte de 15%
Δ 5 mm

84R

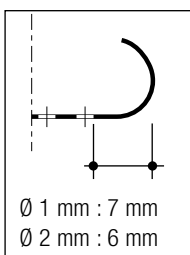

Remarque : Les lames présentent une bordure pleine nominale dans le sens longitudinal pour assurer une planéité et une stabilité de produit maximales.

Projet : Bathydang, gare de Keleti, Astorid
Lieu : Budapest, Hongrie
Produit : Plafond cintré 300C

DONNÉES D'ABSORPTION PHONIQUE 84R (lame droite)

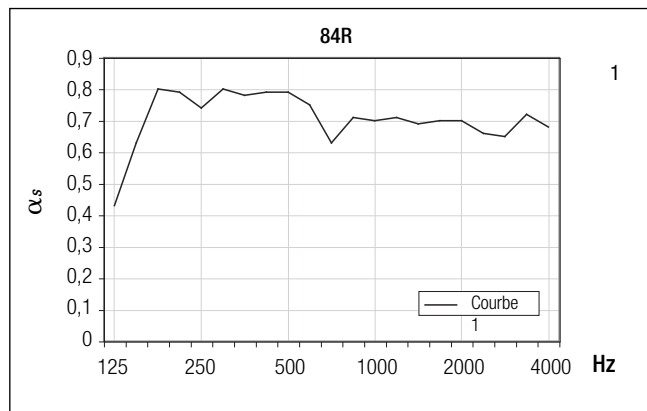

84R

α_s = degré d'absorption phonique :
une absorption de 1,0 indique une absorption phonique de 100%.

- Courbe 1 α_s 84R

Lames 84R avec perforations de Ø 2 mm, module 100 mm, joints fermés. Le dos des lames est revêtu de feutre non tissé noir collé sur l'ensemble de la surface perforée. La profondeur du plénum est de 200 mm.

Fréq. Hz.	125	250	500	1000	2000	4000	α_w	NRC
Courbe 1	0,43	0,74	0,79	0,70	0,70	0,68	0,75(L)	0,75

Testé par Peutz ; rapport de test numéro : A1709



Porteur cintré

PRINCIPE

Imaginons une conception différente, impressionnante - un plafond cintré à lames droites. Ce plafond est réalisable, grâce au système multi-lames et aux systèmes de lames 84B, 84R, 70U et 300C.

AVANTAGES

- Un produit standard et un processus de fabrication, qui permettent de créer une solution de plafond métallique cintré très économique.
- Les porteurs cintrés soutiennent des plafonds concaves, convexes ou ondulés, créant des effets visuels incroyables tout en s'adaptant aux variations de hauteur.
- Les plafonds à lames longues et étroites, réalisés sur mesure jusqu'à une longueur de 6000 mm, permettent une installation rapide et réduisent à un minimum la nécessité de joints.
- L'utilisation d'un même porteur caché que pour les plafonds standard permet une liaison aisée aux plafonds droits utilisant la même lame.

1. PRINCIPE DE PORTEURS SEGMENTÉS

Plafond bac Luxalon® 300C

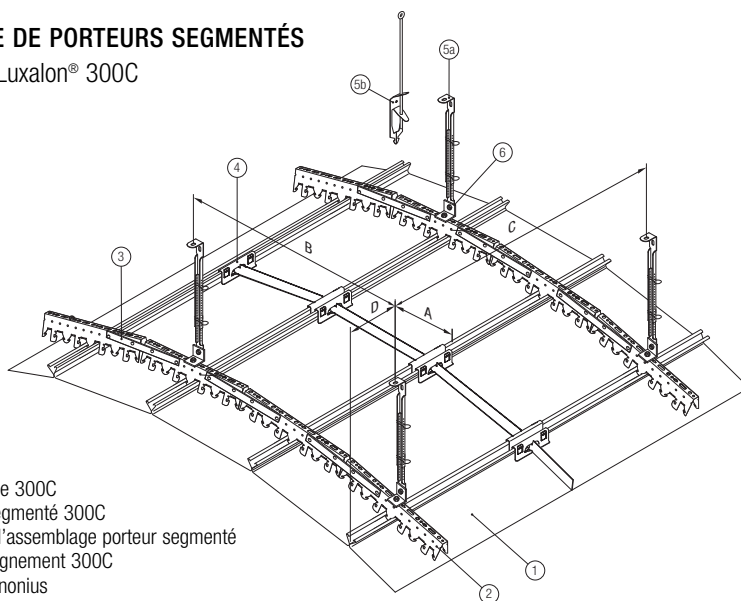

- 1 = lame droite 300C
- 2 = porteur segmenté 300C
- 3 = fixations d'assemblage porteur segmenté
- 4 = bride d'alignement 300C
- 5a = suspente nonius
- 5b = tige lisse
- 6 = pièce de fixation (non HD)

	Rayon min. concave (m)	Rayon min. convexe (m)
Porteur segmenté	2	5

2. PRINCIPE DE PORTEURS FLEXIBLES

Système de plafond linéaire Luxalon® 84B, 84R, 70U et multi-lames

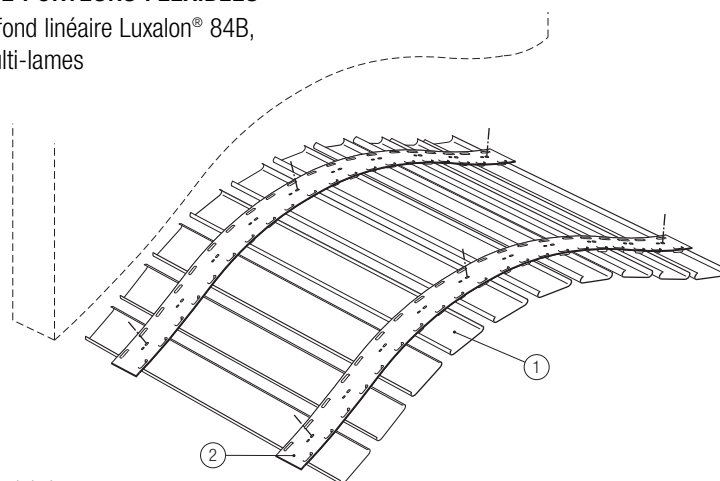

- 1 = lame de plafond droite
- 2 = porteur flexible

	Type de plafond	Rayon minimum profil	Profil intermédiaire en creux plat	Profil intermédiaire en creux V-20
		Rayon min. (mm)	Rayon min. (mm)	Rayon min. (mm)
Convexe	80B	300	450	300
	130B	1.200	1.200	1.200
	180B	600	600	600
	84B	600	Non applicable	Non applicable
	70U	600	Non applicable	Non applicable
Concave	80B	400	600	600
	130B	600	2.000	600
	180B	1.200	5.000	1.200
	84B	400	Non applicable	Non applicable
	70U	200	Non applicable	Non applicable

Spécifications techniques

- Protection incendie testée

Les faux plafonds métalliques Luxalon® sont classés incombustibles et ne contribuent pas à propager les éventuels incendies. En cas de nécessité, des solutions concernant la résistance au feu des plafonds Luxalon® peuvent être étudiées. Pour plus d'informations, veuillez contacter votre revendeur local.



- ENVIRONNEMENT

Hunter Douglas s'est engagé à fabriquer des produits durables. Nos procédés de fusion de peinture et d'aluminium sont considérés comme des standards industriels en matière de procédés de production propres. Tous nos produits en aluminium sont recyclables à 100 % à la fin de leur cycle de vie.

*A droite : Gare ferroviaire de Berchem
Situation : Anvers, Belgique
Produit : Plafond cintré 84R extérieur*

Un traitement exceptionnel

LUXACOTE®

pour usage extérieur

- UTILISATION EXTÉRIEURE

Les plafonds cintrés Luxalon® conviennent parfaitement aux applications extérieures. Notre processus de revêtement de surface breveté assure une finition robuste - le système Luxacote®. Luxacote® contient un filtre anti-UV résistant qui assure la tenue de la couleur et la stabilité du brillant, ainsi qu'une résistance optimale à la corrosion, à l'abrasion et aux rayures.

- Gamme de couleurs

La gamme standard de couleurs intérieures et extérieures Hunter Douglas pour plafonds Luxalon® comprend une large palette de teintes et finitions. Consultez le nuancier Luxalon® qui présente les différentes options. Tous les coloris RAL et NCS sont également disponibles sur demande et suivant quantité.

- TOLÉRANCES

En qualité de membre de la Technical Association of Industrial Metal Ceiling Manufacturers (TAIM), Hunter Douglas se conforme aux critères de tolérance spécifiés au chapitre 4 des standards de qualité pour le métal TAIM.

POSSIBILITÉS DE PLAFOND CINTRÉ

Lames cintrées : 84R, 300C

Porteurs segmentés : 300C

Porteurs flexibles : Multi-lames, 84B, 84R, 70U

PLAFONDS EXTÉRIEURS LUXALON®



Les plafonds extérieurs Luxalon® sont conçus pour résister à toutes les conditions climatiques, y compris un ensoleillement intense, des changements de températures extrêmes, l'humidité, la pollution, et des vents forts. Ils doivent leur longévité à notre alliage en aluminium spécial et au système Luxacote® breveté. Les plafonds extérieurs Luxalon® conviennent à la perfection pour les auvents, centres commerciaux et stations de chemin de fer/métro.

- Alliage spécial d'aluminium résistant à la corrosion
- Système de revêtement Luxacote® résistant aux UV, aux rayures et au vandalisme, ainsi qu'à la pluie, la saleté et la neige
- Certifié pour charges au vent

Impressions

LAMES CINTRÉES

A droite : Aéroport de Nanji
Situation : Nanji, Japon
Produit : Plafond cintré 300C

Ci-dessous : Métro de Valencia, station Santa Rosa
Situation : Valencia, Venezuela
Produit : Plafond cintré 300C



PORTEURS CINTRÉS

A droite : Collège O.L.V. van Lourdes
Situation : Edegem, Belgique
Produit : Plafonds linéaires 70U

Ci-dessous : Station de métro
Situation : Rotterdam, Pays-Bas
Produit : Panneau bac 300C



PRODUITS ARCHITECTURAUX HUNTER DOUGLAS

À la fin des années 50, nous avons eu le privilège de transformer quantité de croquis innovateurs en bâtiments modernes.



Des architectes, concepteurs, investisseurs et sous-traitants du monde entier ont profité du développement des produits, du service et de l'assistance inégalés de Hunter Douglas. Vous avez certainement déjà vu de nombreux produits Hunter Douglas sans le savoir.

Avec des centres opérationnels majeurs en Europe, Amérique du Nord, Amérique latine, Asie et Australie, nous avons collaboré à des milliers de projets spécifiques allant des magasins aux centres commerciaux, aux principales gares, à de nombreux aéroports et bâtiments gouvernementaux.

Les architectes et les concepteurs à travers le monde sont non seulement nos partenaires, mais aussi notre inspiration. Ils ne cessent de relever la barre de l'excellence. Nous créons des produits qui aident à réaliser leurs visions : Stores, plafonds, systèmes de contrôle solaire et façades.



Promouvoir la gestion durable de la forêt
www.pefc.org



Les produits et solutions Hunter Douglas sont destinés à améliorer la qualité de l'environnement intérieur et à préserver l'énergie pour créer des bâtiments confortables, sains, productifs et durables.



Nous tenons à fabriquer un produit durable. Nos peintures et procédés de fonte de l'aluminium sont considérés comme étant à la pointe en matière de processus de production propre. Tous nos produits en aluminium sont entièrement recyclables à la fin de leur vie.

SERVICES ARCHITECTURAUX

Nous proposons à nos partenaires une grande variété de conseils techniques et de services de support à l'intention des architectes, des promoteurs et installateurs. Nous aidons les architectes et les développeurs en formulant des recommandations relatives aux matériaux, formes, dimensions, couleurs et finitions. Nous contribuons également à élaborer des propositions de concept, des visualisations et des plans de montage. Nos services aux installateurs vont de la fourniture de plans et instructions détaillées de montage à la formation et aux conseils sur chantier.



Des produits innovants pour des projets innovants

© Marque déposée - un produit HunterDouglas®. Sous réserve de modifications. © Copyright Hunter Douglas 2014. Ce document n'est pas contractuel et ne prétend pas être exhaustif. Pour tout autre renseignement, consulter Hunter Douglas ou ses Fabricants-Concessionnaires. Tous droits réservés pour brochures et textes relatifs aux illustrations ou échantillons. Des changements peuvent être apportés aux matériaux, pièces, conceptions, dessins, versions, couleurs... sans avis préalable. MX200C00

HunterDouglas

PLAFONDS



PARTICIPANT

HUNTER DOUGLAS est une société cotée en bourse, active dans plus de 100 pays et avec plus de 150 sociétés.

L'origine de notre société remonte à 1919, à Düsseldorf, en Allemagne. Au fil de notre histoire, nous avons introduit des innovations qui ont influencé l'industrie, de l'invention de la coulée continue d'aluminium au développement de produits de construction de qualité supérieure les plus récents, en passant par la création des premiers stores vénitiens en aluminium.

Aujourd'hui, nous employons plus de 16 500 personnes dans nos sociétés et comptons d'importants centres d'activités en Europe, en Amérique du Nord, en Amérique latine, en Asie et en Australie.

En savoir plus

- Contactez notre bureau commercial
- www.hunterdouglas.be

Wide Panel

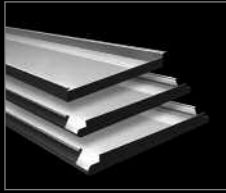

Linear

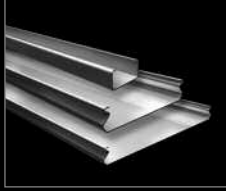

Screen



Tiles
XL panel

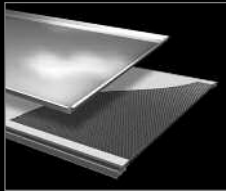

Cell
Stretch metal

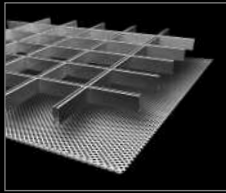

Curved

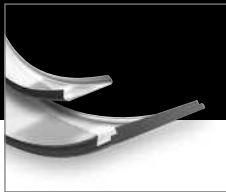

Exterior



- Belgium
- Bulgaria
- Croatia / Slovenia
- Czechia
- Denmark
- France
- Germany
- Greece
- Hungary
- Italy
- The Netherlands
- Norway
- Poland
- Portugal
- Romania
- Russia
- Serbia
- Slovakia
- Spain
- Sweden
- Switzerland
- Turkey
- United Kingdom
- Africa
- Middle East
- Asia
- Australia
- Latin America
- North America

HUNTER DOUGLAS BELGIUM SA
 Industriezone E17/1080
 Dijkstraat 26 - 9160 Lokeren
 T 09 340 44 66 - F 09 340 44 86
 info@hunterdouglas.be - www.hunterdouglas.be

HunterDouglas